



Formulaire de Commande Brûleur FRASER

En remplissant ce formulaire vous pouvez passer commande de votre brûleur Fraser. Pensez à bien renseigner le modèle que vous souhaitez ainsi que le type de gaz dont vous disposez.

MODEL À CHOISIR :

Model Fraser 5,0kw / 1,9 kw / 3,5kw / 3,5kw / 1,9kw / 5,0kw	Prix ttc	Ref.
Fraser Brûleur laiton / bouton noir	€ 5.478,00	19621
Fraser Brûleur noir / bouton noir	€ 5.148,00	19622
Fraser Brûleur laiton / bouton rouge	€ 5.478,00	19623
Fraser Brûleur noir / bouton rouge	€ 5.148,00	19624
Fraser Brûleur laiton / bouton inox	€ 5.538,00	19625
Fraser Brûleur noir / bouton inox	€ 5.208,00	19626
Fraser Brûleur aluminium / bouton inox	€ 5.208,00	19627
Fraser Brûleur aluminium / bouton noir	€ 5.148,00	19628
Fraser Brûleur aluminium / bouton rouge	€ 5.148,00	19629

TYPE DE SUPPORT DE POÊLE :

Tulip standard		Tulip classic	
----------------	---	---------------	---

TYPE DE GAZ À CHOISIR :

Type de Gaz	Code
Gaz de ville	G20
Gaz de ville "Groningue"	G25
Butane	G30
Propane	G31



Formulaire de Commande Brûleur FRASER

VOS COORDONNÉES

Nom et prénom	
Rue	
Complément rue	
Code postale	
Ville	
Numéro de téléphone	
E.mail	

Si vous avez renseigné toutes les éléments ci-dessus vous pouvez envoyer votre demande par mail à: contact@soinox.fr

Nous vous revenons après avec un devis lequel vous pouvez valider et une lien de paiement par carte bancaire sécurisé. Vous pouvez aussi régler par virement.

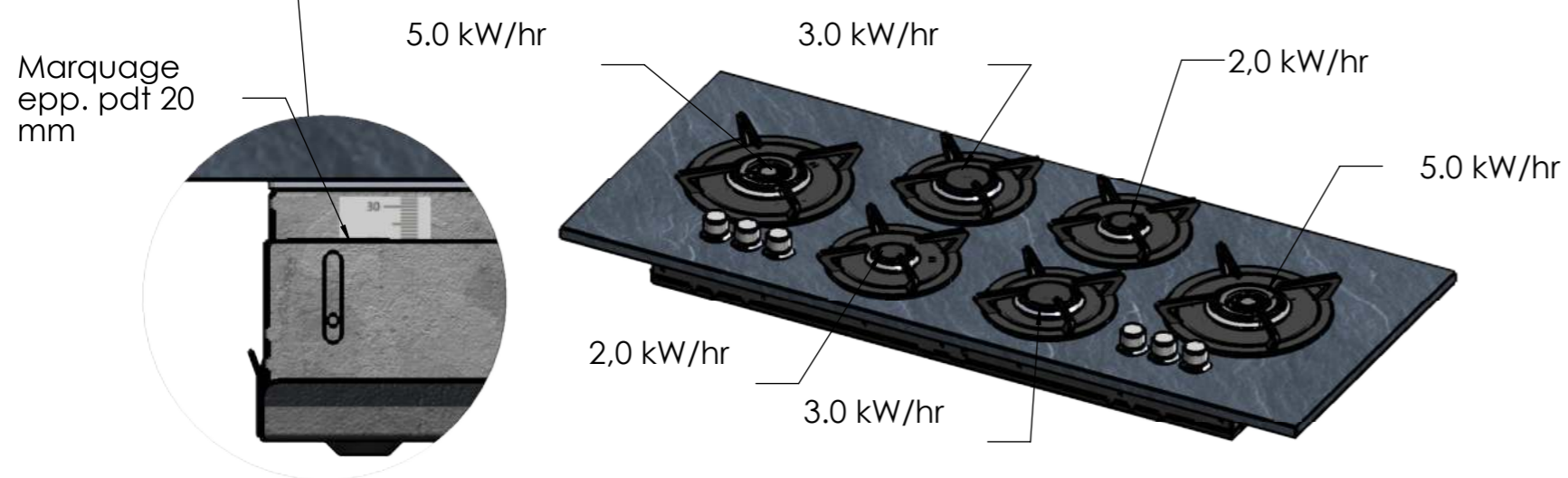
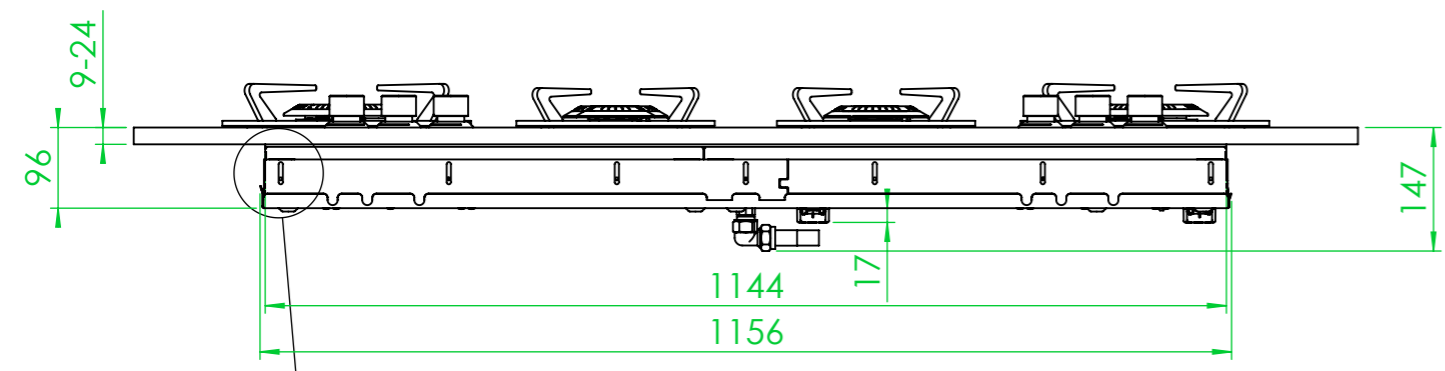
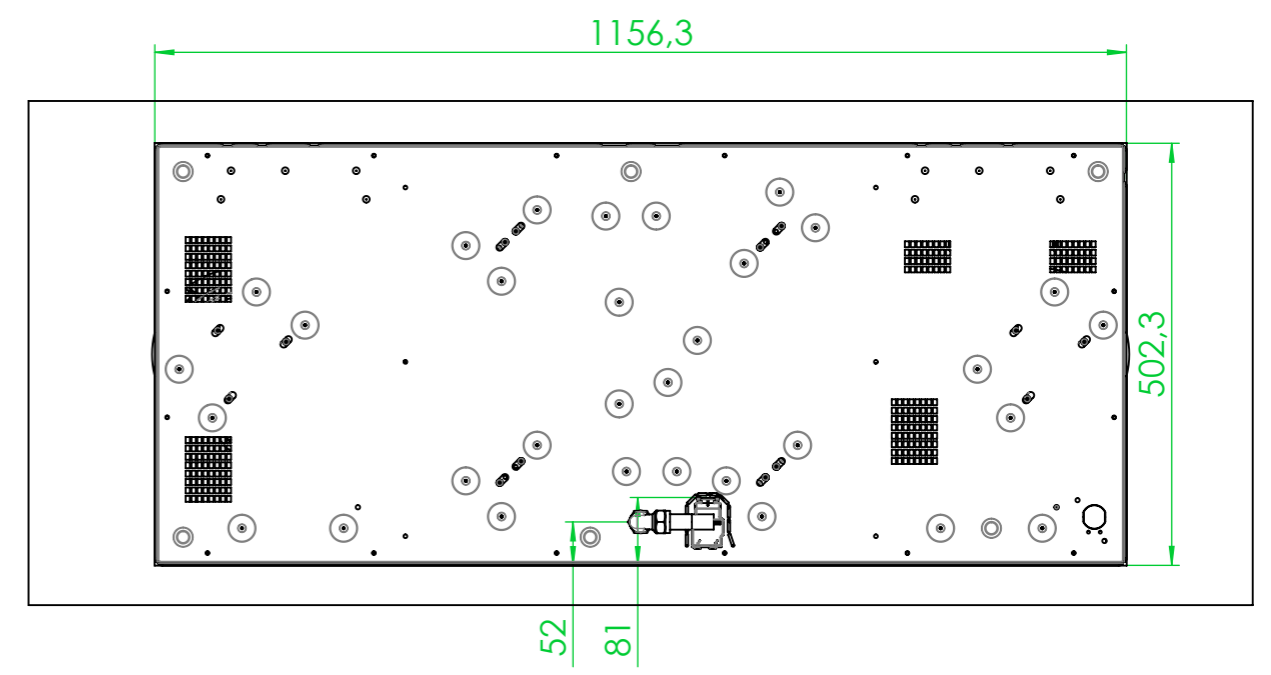
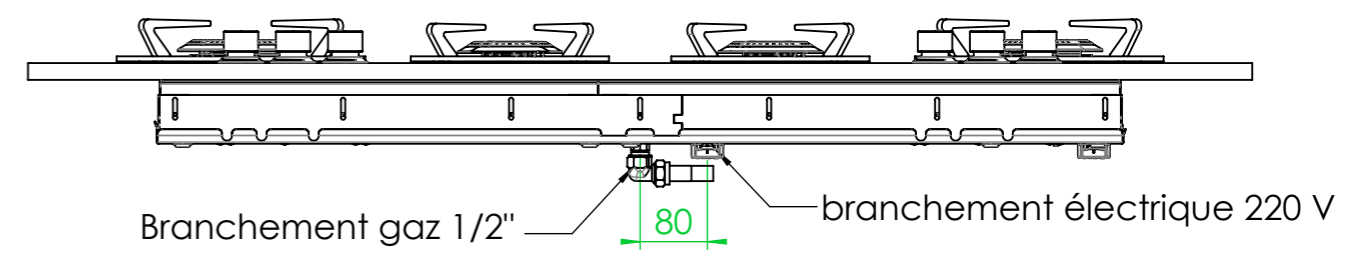
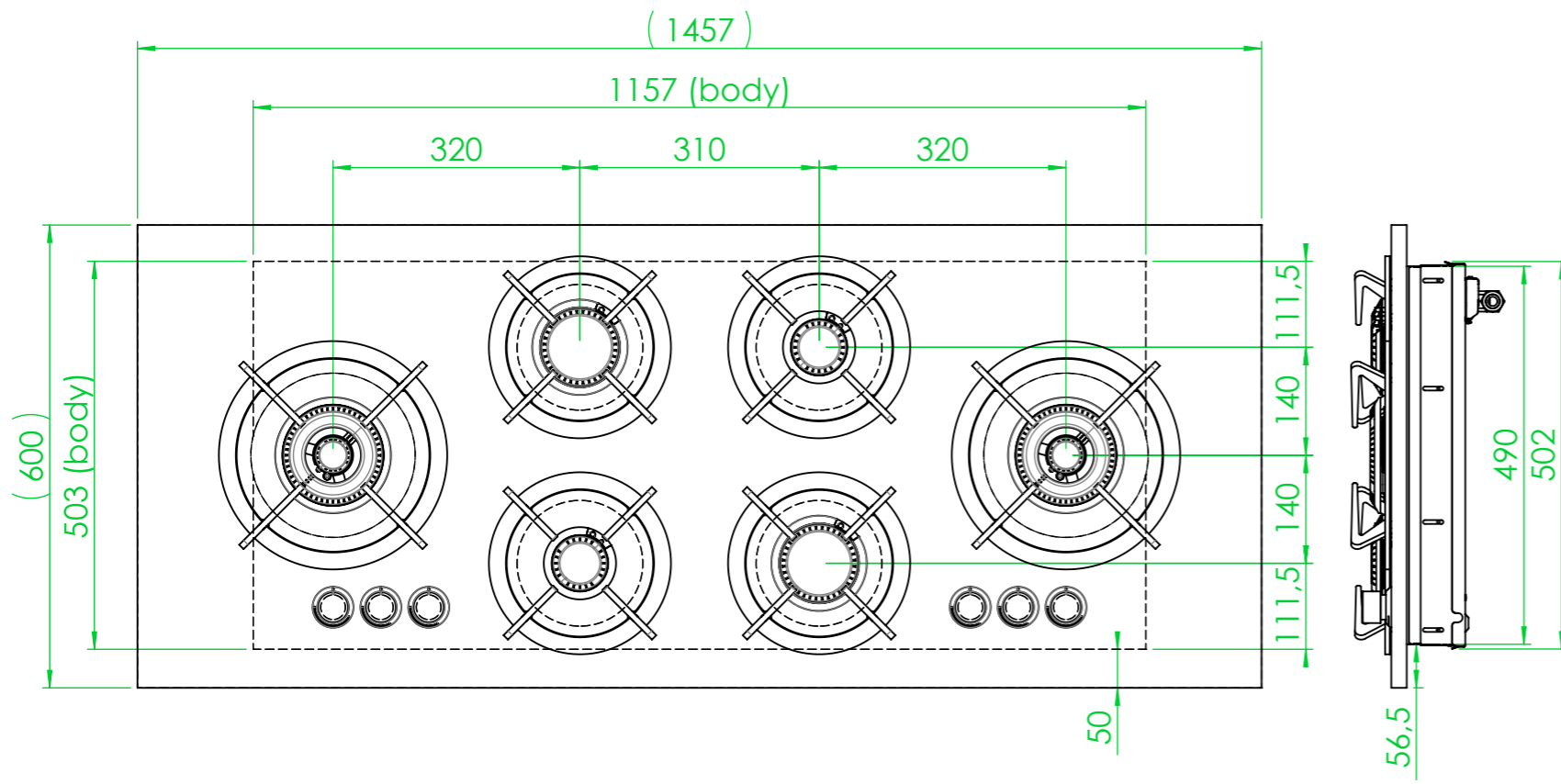

Type de Gaz	Pays
G20 / 20mbar	AT, CH, CZ, DE, DK, EE, ES, FI, GB, GR, HU, IE, IT, LU, PT, SE, SK, SI
G30 / 30mbar	DK, EE, FI, GB, GR, HU, LU, NL, NO, PT, SE, SI
G25 / 20mbar	DE, LU
G25 / 25mbar	NL
G20 - 25/20-25mbar	BE, FR

Tulip Cooking - FRASER TC0601 4-40mm plan de travail

Reference:

Commission:



Schéma de réservation trous plan de travail

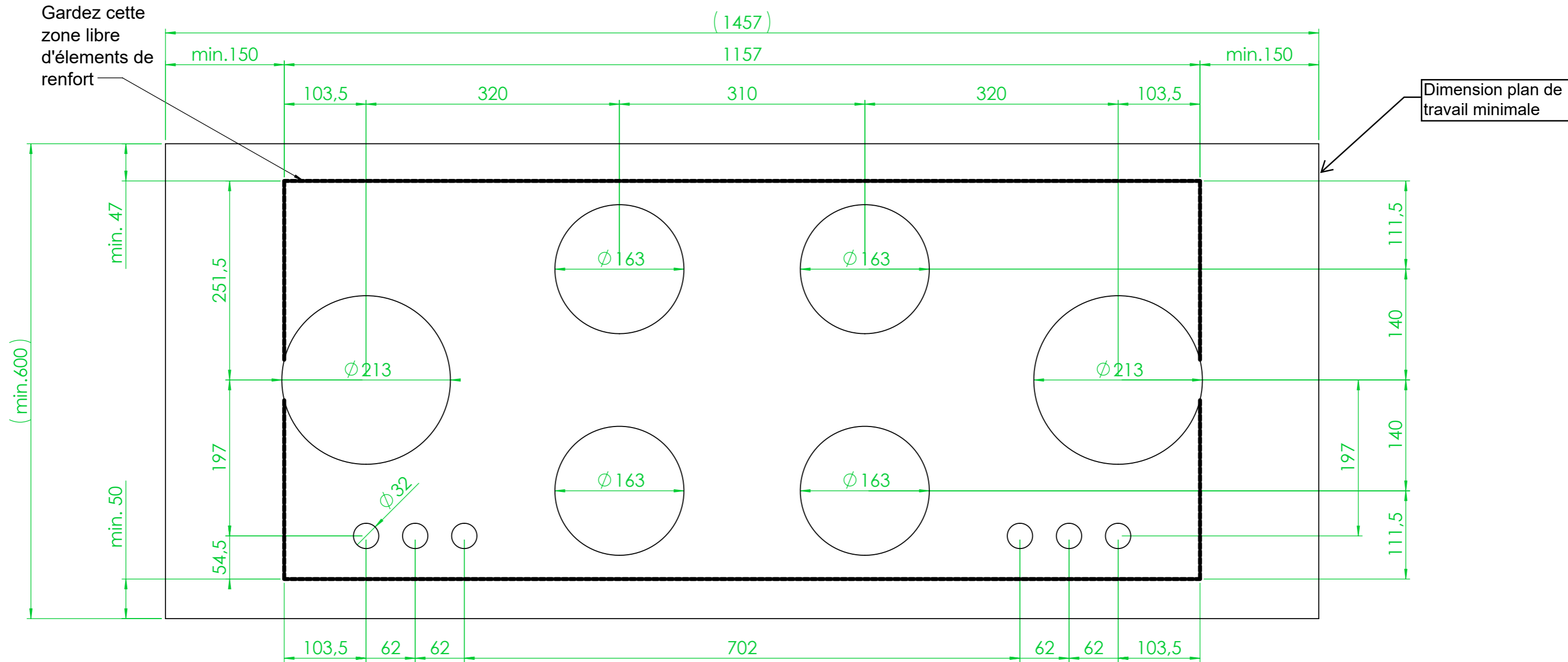

Tolerances +/- 1mm

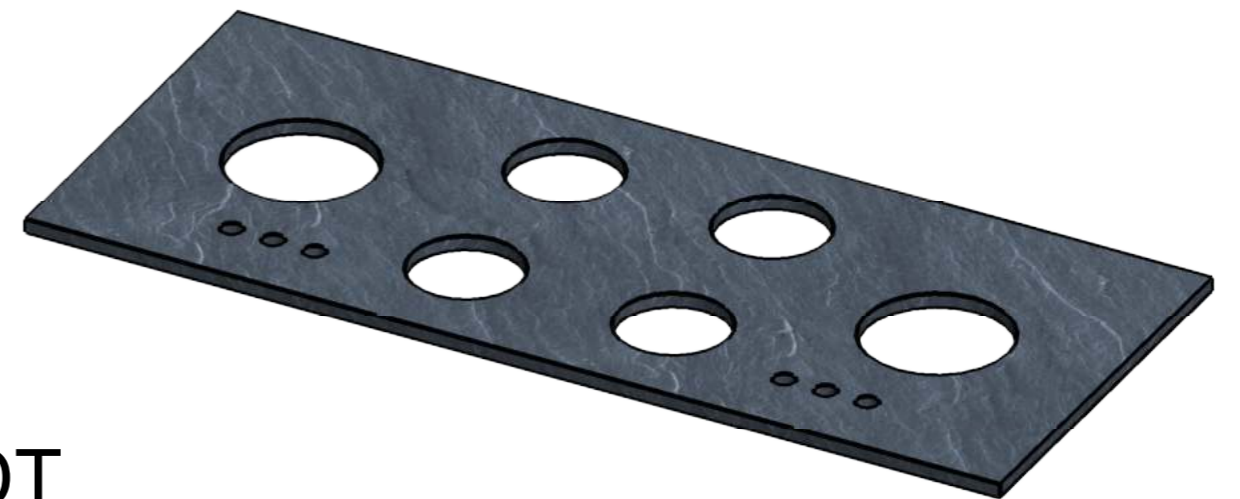

Tulip Cooking - FRASER TC0601 4-40mm PDT

Reference:

Commission:



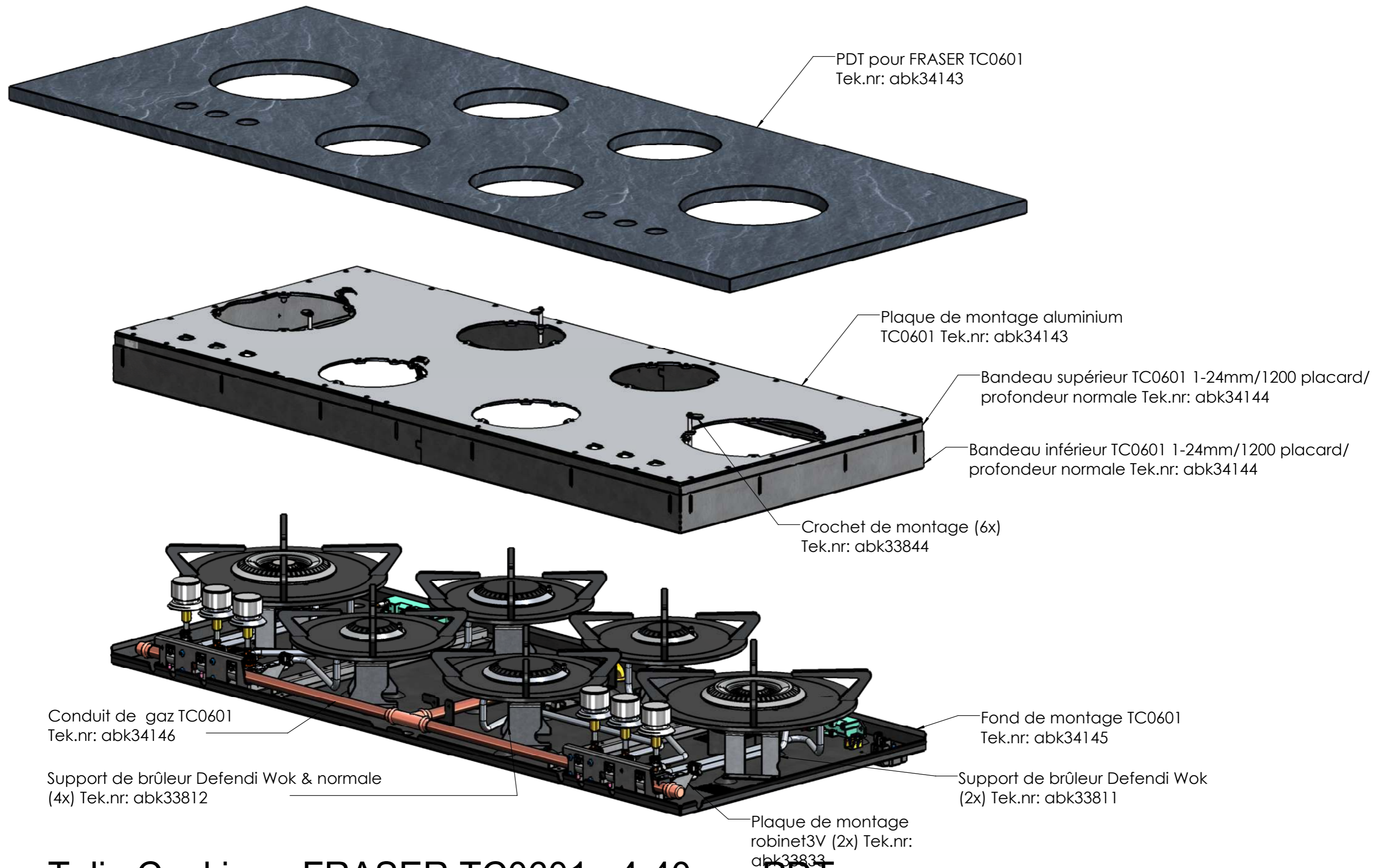

Tulip Cooking - FRASER TC0601 4-40mm PDT

Reference:

Commission:



Hauteurs de supports

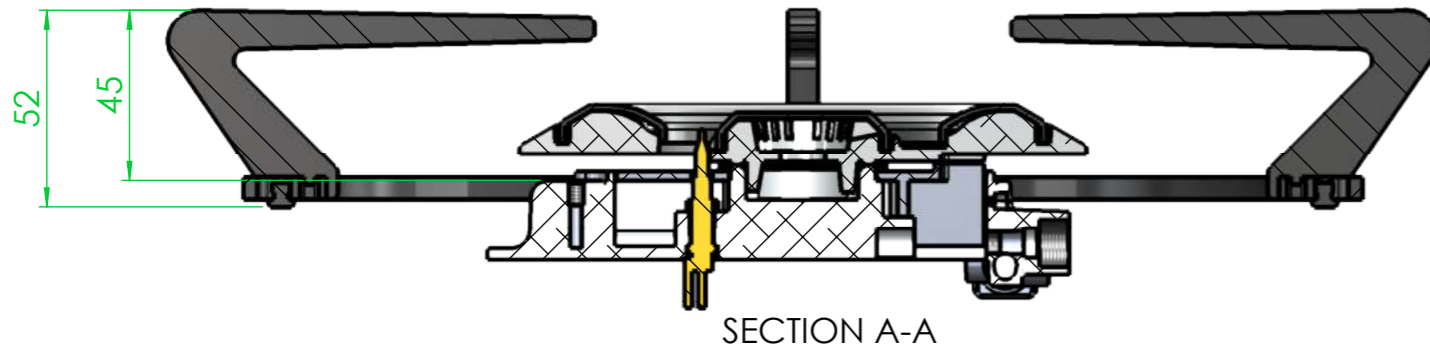
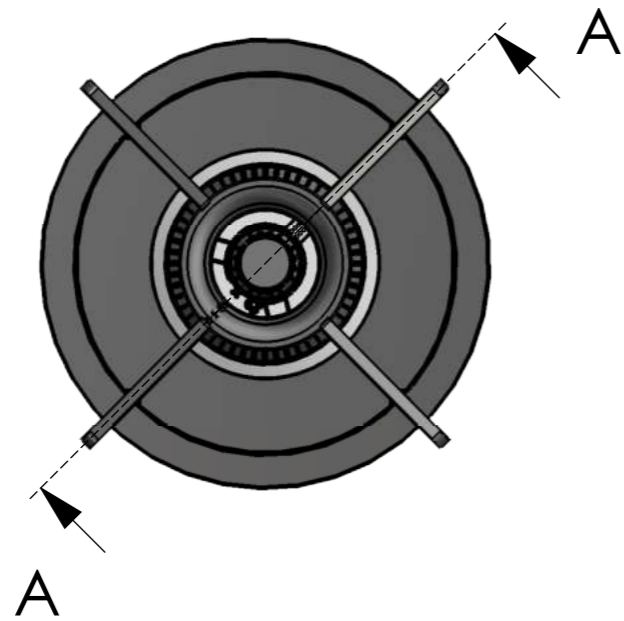

SECTION A-A

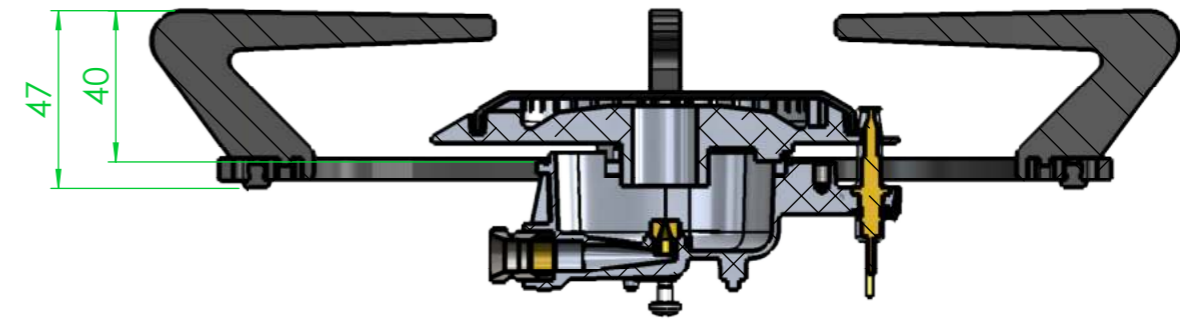
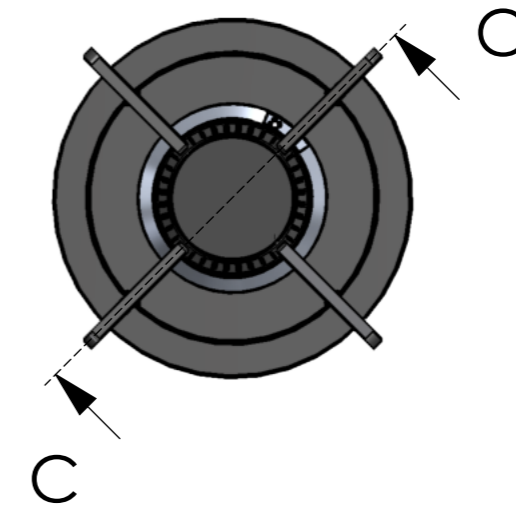

SECTION C-C

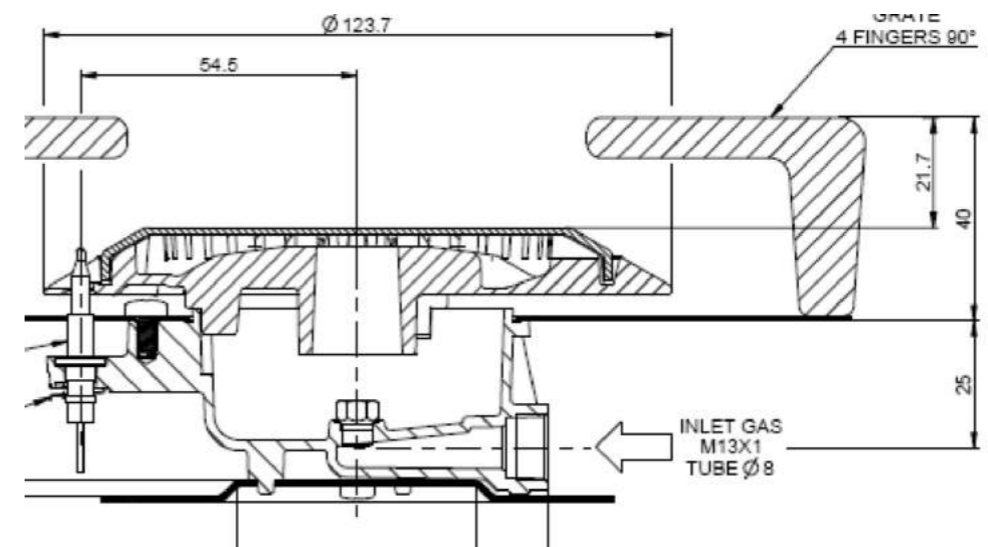
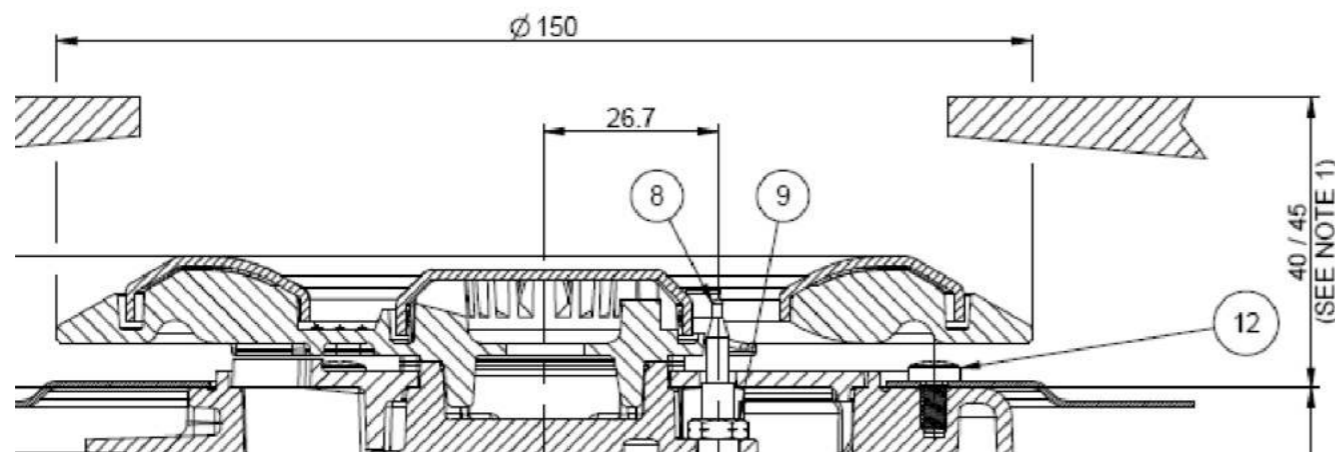

Bruleur Wok:
 H = 45 mm = 5kW
 H = 40 mm = 4kW

Les brûleurs rapides, semi-rapides et mijotés ont tous la même hauteur (40mm)